

FanControl-GSM

Подключение системы на автомобили Volvo

Применение системы на автомобиле Volvo XC 60 (2008-2010, 2011--), XC 70 (2012--), XC 90 (2005-2014)

<p>Группа 8, подгруппа 2 CAN-шина в автомобиле:</p> <ul style="list-style-type: none"> • CAN-H – контакт №11 разъема диагностики • CAN-L – контакт №3 разъема диагностики. 	<p>Штатная кнопка управления:</p> <ul style="list-style-type: none"> • XC 60 (2011--), XC 70 (2012--) – кнопка «-» круиз-контроля. • XC 60 (2008-2010) – кнопка управления передним правым стеклоподъемником (на поднятие стекла) • XC 90 (2005-2014) – кнопка уменьшение громкости
<p>Двери +</p> <p>Багажник +</p> <p>Капот +</p> <p>Паника штатной сигнализации +</p> <p>Статус центрального замка +</p>	<p>Двигатель заведен +</p> <p>Температура двигателя +*</p> <p>Температура за бортом +*</p> <p>Уровень топлива +*</p> <p>Управление со штатного брелка +</p> <p>Управление автономной вентиляцией ⊗</p>

* В зависимости от комплектации.

Управление штатным (заводским) автономным отопителем

Система подключается к CAN-шине в любом удобном месте, например, в разъеме диагностики к контакту №3 и №11. При подключении используется пара проводов системы CAN 1. Подробное описание подключения см. в схеме 1.

Схема 1

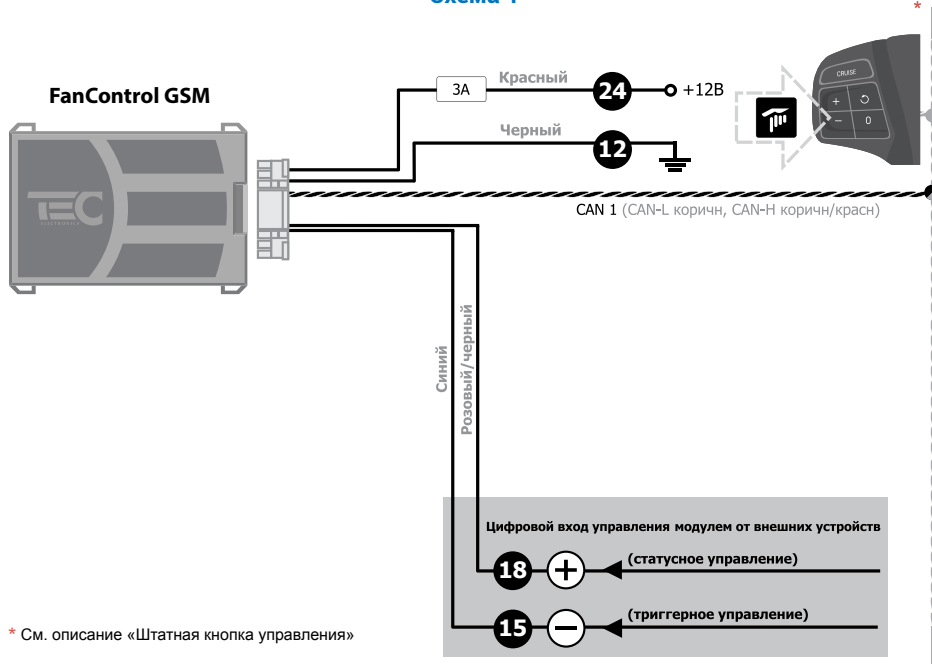

* См. описание «Штатная кнопка управления»